

MARCEL JURGA VOUS PRESENTE

# ON NJ 51 "SPEROCO"

BIPLACE EN TANDÉM  
D'ECOLE DE VOLTIGE 2° CYCLE  
200 CV AIO 360 LYCOMING  
PERMETTANT LE VOL DOS ET LES  
EVOLUTIONS INVERSEES PROLONGES.  
VERSION RENFORCEE 260-300CV (PROT. U.S.A.-DEC 94)

## POURQUOI SPEROCO? CAR SIROCCO SPECIAL!

ET LE SIROCCO ?  
... DEVIENT L'AVION de  
PERFECTIONNEMENT des  
CONSTRUCTEURS AMATEURS  
- DEMANDEZ LA DOC "SIROCCO"  
AVION D'ECOLE TRES DEMONSTRATIF

SYSTEME D'ALIMENTATION  
POUR VOL DOS PROLONGE  
LUILE ET ESSENCE  
FOURNI SOUS FORME  
de PLANS dans le  
Casse de  
CONSTRUCTION  
ETUDE PIEL JURGA  
OU BIEN LE CHRISTEN

CAPOTAGES STRATIQUES  
POLYESTER

VERRIERE RECLINANT  
COMME SUR LE TEMPETE  
OU LE SIROCCO.

## PREFACE (au lieu de)

LE "TEMPETE" S'ADRESSE A TOUS CEUX  
QUI ONT FAIT "ET VEULENT SE RAPPELER DU  
CHASSEUR ET A TOUS CEUX QUI N'ONT PU  
EN FAIRE... MAIS EN ONT REVE..."  
LE "SPEROCO" LUI, S'ADRESSE AUX  
VOLTIGEURS QUI ONT GOUTE AU VOL  
DOS PROLONGE EN ECOLE MAIS QUI NE PEUVENT  
SE PAYER LE LUXE DE VOLER PERPETUELLEMENT  
A UN PRIX DE CHEURE DE VOL ASTRONOMIQUE...

EN EFFET, AU 1ER OCT. 1998 L'ESSENCE  
COUTE ENV. 76 FRS ET DANS UN AERODROME UTILISANT  
CES AVIONS, IL FAUT MULTIPLIER PAR 3 LE PRIX DE  
L'ESSENCE POUR DEFINIR LE PRIX DE L'HEURE DE VOL.  
CELUI-CI "PROQUE" 36 L'HEURE POUR 180 CV...  
... UNE FORTUNE POUR 100 HEURES PAR AN...

PLATAGE EN SOLO  
de L'AVANT INSTRUCTEUR  
A L'AR. SURLEVE.  
LARGEUR CABINE 0,8m  
LONGUEUR 2,5m

PROFONDEUR ET  
STABILISATEUR  
D'ORIGINE  
"M 7 "GNATSUM"  
LES NERVURES AP-  
PARAISSENT A  
L'AVANT... IL SUR  
LES PLANS ET SONT  
DECOULEES DANS DU  
CONTREPLAQUE EPR 12mm

VERRIERE RECLINANT  
COMME SUR LE TEMPETE  
OU LE SIROCCO.

ENVERGURE = 7600

VERSION de BASE?  
TRAIN ESCAMOTABLE  
D'ORIGINE MTS SIROCCO  
AVEC QUELQUES MODIFICATIONS  
D'ADAPTATION, MANOEUVRE PAR  
MANIVELLE 50 TOURS EN 12 SECONDES  
OU PAR MOTEUR ELECTRIQUE

... QUOIQUE... (VOYEZ MTS.)  
JE CONNAIS DES ARTISANS QUI SAURONT VOUS  
FAIRE CERTAINS ELEMENTS TELS QUE:  
LONGERON DE VOILURE, BATI MOTEUR,  
OU BIEN COMPOSER DE VOILURE EN DE  
FUSelage A SUIVRE DE LA 101 SUR LES KITS.

C'EST UN AVION EN BOIS... BIEN ETAIN SAIN...  
DANS 50 ANS SON INTERIEUR SERA TOUJOURS COMME NEUF...  
LES AVIONS EN PLASTIQUE, COMPOSITES, METALLIQUES... VOYEZ  
LEURS CONSTRUCTEURS POUR LES DEBOICHES EN COURUS...

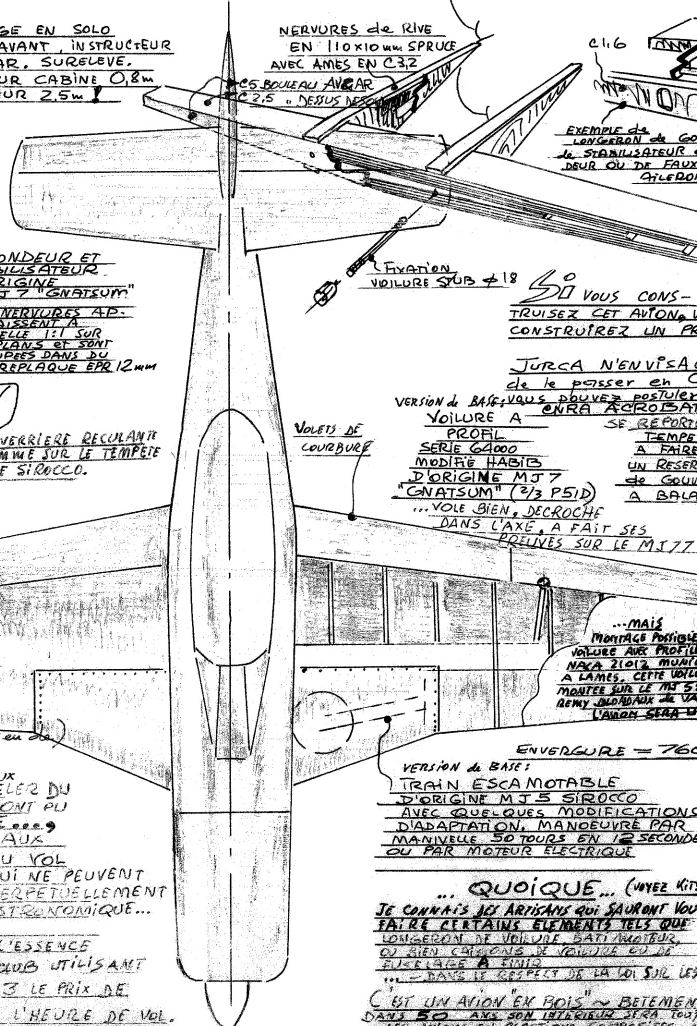
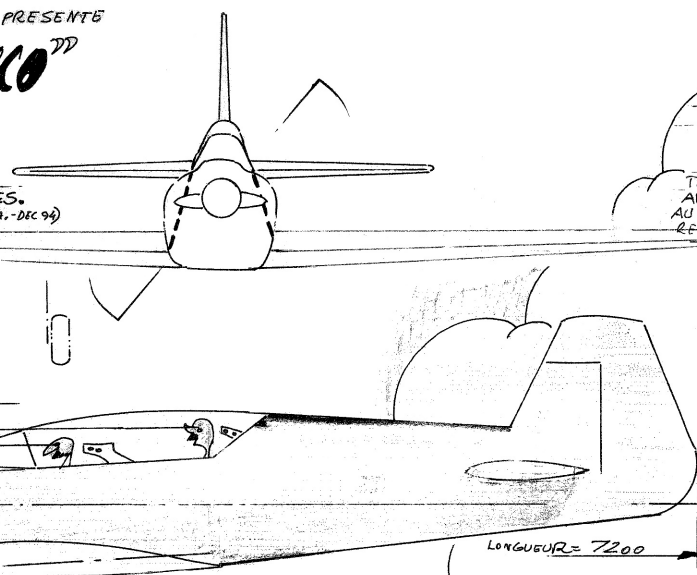

... VOUS VOULEZ VOUS COMPLICHER LA VIE...  
... ROULETTE de  
QUEUE ESCAMOTABLE (A FAIRE SES PREUVES SUR LE M 77)  
A LA PORTEE  
DE CHAQUE!  
VOUS  
AVEZ L'OPTION  
FIXE OU RENTRANTE!

HOMMAGE A DELEMONTEZ!  
FUSELAGE AUSSI SIMPLE  
QU'UN TEMPETE... OU QU'UN  
Jodel 2 PLANS ET  
3 COUPLES.

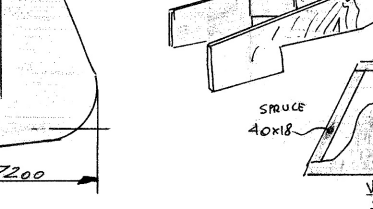

NERVURES de RIVE  
EN 110x10mm SPRUCE  
AVEC AMES EN C 32  
ES BOULEAU AVANT  
C 25 - NEUS NER

ENERGIE de  
LONGERON de GOUVERNE  
de STABILISATEUR ou PROFEN  
DEUR OU DE FAUX  
CHERDON

SI VOUS CONS-  
TRUISEZ CET AVION, VOUS  
CONSTRUIREZ UN PROTOTYPE

JURGA N'EN VISE PAS  
de le passer en CDN moins  
de 2 ANS... MAIS  
VERSION de BASE... vous pouvez postuler pour le  
VOILURE A SE REPARER A LA DOC.  
PROFIL  
SERIE CAD00  
MODIFIE HABIS  
D'ORIGINE M 7  
"GNATSUM" (3/3 PSD)  
... VOLE BIEN... DECOUCHE  
DANS L'AXE A FAIT SES  
PREUVES SUR LE M 77 "GNATSUM" AUSSI...  
(24 PSD)

... MAIS  
MONTAGE POSITIVE DE LA MEME  
VALUEE AVEC PROFIL ACROBATIQUE  
NACA 21012 MONTEE DE TRONC  
A LAMES, CETTE VALUEE A 810  
TRONC SUR LE M 77 SE 1250 PAR  
ARMY... INDIVIDUEL de VALENCE  
L'AVION SERA UN M 77

VERSION de BASE?  
TRAIN ESCAMOTABLE  
D'ORIGINE MTS SIROCCO  
AVEC QUELQUES MODIFICATIONS  
D'ADAPTATION, MANOEUVRE PAR  
MANIVELLE 50 TOURS EN 12 SECONDES  
OU PAR MOTEUR ELECTRIQUE

... QUOIQUE... (VOYEZ MTS.)  
JE CONNAIS DES ARTISANS QUI SAURONT VOUS  
FAIRE CERTAINS ELEMENTS TELS QUE:  
LONGERON DE VOILURE, BATI MOTEUR,  
OU BIEN COMPOSER DE VOILURE EN DE  
FUSELAGE A SUIVRE DE LA 101 SUR LES KITS.

C'EST UN AVION EN BOIS... BIEN ETAIN SAIN...  
DANS 50 ANS SON INTERIEUR SERA TOUJOURS COMME NEUF...  
LES AVIONS EN PLASTIQUE, COMPOSITES, METALLIQUES... VOYEZ  
LEURS CONSTRUCTEURS POUR LES DEBOICHES EN COURUS...

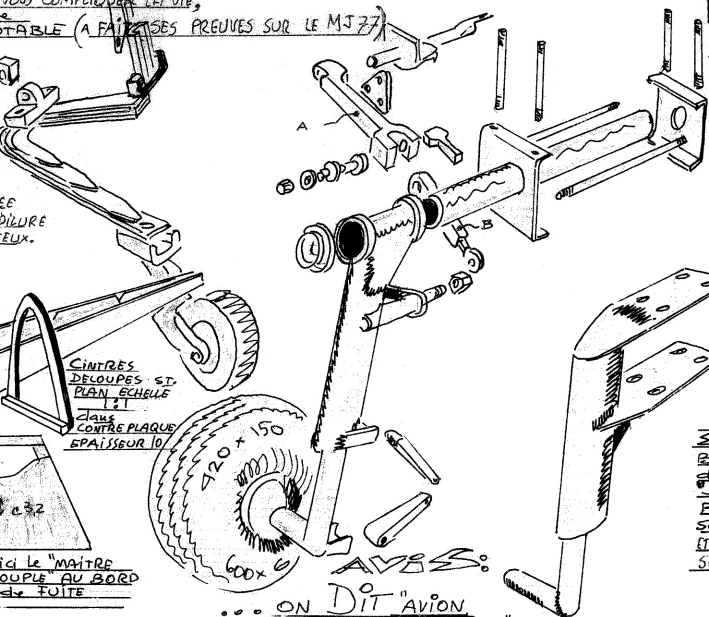

Voici le "MAITRE  
COUPLE AU BORD  
de FUITE

AILERONS  
EQUILIBRES  
SPRUCE 18x18  
SEMELLES LONGERON  
EN SPRUCE LAMELLE  
CONTRECOLES : 95 ELASTIQUES  
5 BANDES SPRUCE  
EN HAUTEUR EN  
SUPPORTAGES  
EN C 32 et  
SPRUCE

NERVURES EN  
C 116 et  
SEMELLES EN  
18 x 2 mm  
SPRUCE

Nez de  
NERVURES  
EN C 20

COMMANDES de VOL  
SOIT  
RIGIDES  
OU BIEN  
A CABLES  
ON RECONNAITRA  
LES AS du TOUR  
et de la FRAISEUSE...  
POUR LES RIGIDES

... DE TOUTE  
MANIERE,  
TOURNEZ L'  
APPAREIL COMME  
VOUS LE VOULREZ,  
VOUS N'EN  
TROUVEREZ  
MIEUX... POUR  
LE MEME PRIX DE REVIENT LORSQUE  
FAIT PAR SOI MEME...

... DE TOUTE  
MANIERE,  
TOURNEZ L'  
APPAREIL COMME  
VOUS LE VOULREZ,  
VOUS N'EN  
TROUVEREZ  
MIEUX... POUR  
LE MEME PRIX DE REVIENT LORSQUE  
FAIT PAR SOI MEME...

... DE TOUTE  
MANIERE,  
TOURNEZ L'  
APPAREIL COMME  
VOUS LE VOULREZ,  
VOUS N'EN  
TROUVEREZ  
MIEUX... POUR  
LE MEME PRIX DE REVIENT LORSQUE  
FAIT PAR SOI MEME...

IL A FAIT SES PREUVES.  
LE TRAIN EST CELUI  
du SIROCCO et du  
MUSTANG. IL A  
FAIT SES PREUVES, EST  
ROBUSTE et PEUT ETRE FAIT  
EN PARTANT de TAMBES  
en TUBES RONDS, TAMBES  
d'AMBASSADEUR, DE  
BUICKER, 101... VOIR  
LES TAMBES sur  
SIPA 901, NORECRIN

... OU BIEN VOUS  
MONTREZ UN TRAIN  
FAIT de Jodel... C'EST  
COTE MOINS CHER... AU  
MOTS PERMETTENT de  
SITUER L'AVION QUI  
LES PORTE, "SURTOUT DUS AU  
"SUR LE VENTRE"  
... EN PLUS IL NE S'  
OUBLIE JAMAIS RENTRE!

EN REBUTE REMARQUER  
BIEN QU'IL N'Y A PAS  
de FRAISEUSE... TOUT EST  
"DU TOUR", MEME LES  
BIEULETTES (A) et (B) SONT A  
SCIER DANS AU 4G EPR 30.  
IT PERCES EN SUITE A LA PERCEUSE  
SENSITIVE a BASSE VITESSE.

... ON DIT "AVION  
ACROBATIQUE" ET  
"PILOTE SACHANT FAIRE  
LA VOLTIGE" (DEFINITIONS...)

TEMPS de CONSTRUCTION  
ENVIRON (SUJANT L'HABILETE de CHAQUE)  
2000 - 4000 HEURES  
... MAIS CELA VAUT  
LA PEINE ?  
CELA NE SE FAIT  
PAS TOUT SEUL !  
... AMUSEZ VOUS  
UN PEU MOINS...  
... BUVEZ COFFEE  
A LA TRACE de  
L'UNITE et PASSEZ  
TOUT VOTRE TEMPS A PLANTER  
DES CLOUS... AU BORD  
de BATIFOLER...  
... ET VOUS AUZEZ VOTRE  
51!

Pour KITS - MATIERES  
BOISS - COLLES  
PAS de FOURNISSEUR ATTIRS;  
VOUS SEREZ LE MEILLEUR...  
QUOIQUE... VOYEZ A  
GAUCHE...

PRIX des  
MATIERES (1993)  
PREMIERES:  
CONTREPLAQUE + BOIS 35000 F  
PLEXI - TUBES - REINE - FIBRE 35000 F  
MARQUELAGE + PEINTURES 18000 FRS  
MOTEUR ENTRE 20000 (A REFAIRE) et 20000 (N'APPE)  
LES INSTRUMENTS de BORD se PEUVENT AVEC LES... BONNES BOUTEILLES...  
AVEC 180-200CV  
... C'EST TOUT ce QUI CELA  
VAUT... FAULEZ UN PEU  
DANS LES PLACARDS des  
AERODROMES... AVEZ TOUJOURS  
VOTRE BOUTEILLE A L'UNITE de  
SECURITE DANS LA VOITURE...

MONEY!  
LA LIASSE de PLANS EST DIVISEE EN 9 CHAPITRES

N° 2000	GENERATES	100
100	VOLURE	200
200	FUSELAGE	300
300	EMBRANAGES	410
410	TRAIN	500
500	COMMANDES de VOL	600
600	AMENAGEMENTS	700
700	COMPART MOTEUR	800
800	CIRCUIT ESSENCE	

BREF  
c'est de la  
classe 2111